

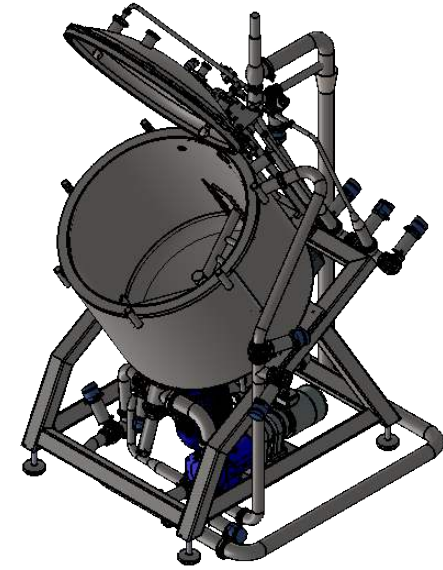

THIS DRAWING AND ITS RELATED TECHNICAL INFORMATION ARE THE PROPERTY OF
 GEIGER INDUSTRIA DE MAQUINAS. THEY SHALL NOT BE COPIED, USED NOR
 TRANSFERRED, IN WHOLE OR IN PART, TO ANY THIRD PARTY WITHOUT PRIOR PERMISSION
 OF GEIGER.

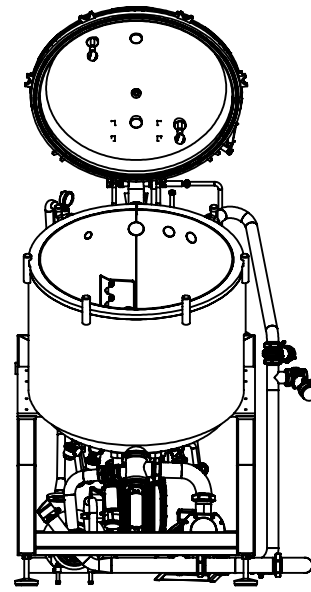
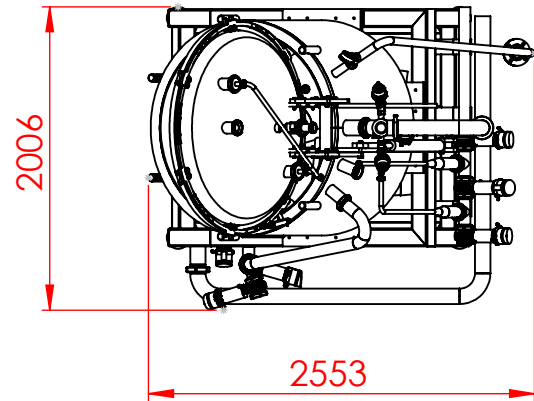
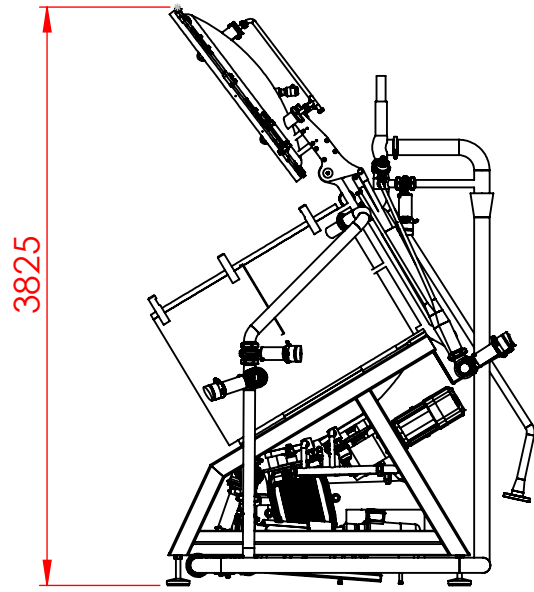

NOTA:
 -Chanfros não cotados: 0,5x45°
 -Raios não cotados: 1mm máximo

Tolerâncias de dimensões angulares não especificadas (mm)						
Até 10	Acima de 10 até 50	Acima de 50 até 120	Acima de 120 até 400	Acima de 400		
±1°	±0°30'	±0°20'	±0°10'	±0°05'		
Tolerâncias não especificadas para raios externos e chanfros(mm)						
Até 3		Acima de 3 até 6		Acima de 6		
±0,2		±0,5		±1		
Tolerâncias de dimensões lineares não especificadas (mm)						
Até 3	Acima de 3 até 6	Acima de 6 até 30	Acima de 30 até 120	Acima de 120 até 400	Acima de 400 até 1000	Acima de 1000
±0,1	±0,1	±0,2	±0,3	±0,5	±0,8	±1,2
Material				Código do material		Dimensão da MP
 GEIGER FOOD PROCESSING MACHINERY		Peso final líq.(kg)		Peso c/ retal.(kg)	Escala	Form. Unid. Folha Revisão
		0,00		0,000	1:50	A4 mm 1/1
Máquina	Projetista	Denominação				
GTCM		GEIGER THERMO CUTER MACHINE 800 LTS - GTCM-800				
Data	Desenhista	Código				Projeção
14/08/2025		100.800.40.0001				
Conjunto		Série	Cliente			